

VOLET ROULANT



VOLET
ROULANT



Serrure AA80

- > Serrures
- > Organes de manoeuvre
- > Accessoires

Retrouvez **12 000 produits**
sur notre site internet
www.tirard-burgaud.com



SOMMAIRE

SERRURES POUR LAME FINALE ET INTERMÉDIAIRE EN APPLIQUE ET À ENCASTRER 4-VRO

GAMME AA80 4-VRO

Serrures AA80 à cylindre de sécurité pour lame Ep.7 à 9 à encastrer5-VRO

Serrures AA80 à cylindre de sécurité pour lame Ep.13 à 15 à encastrer 8-VRO

GAMME AA40 10-VRO

Serrures AA40 à cylindre de sécurité pour lame Ep.7 à 9 à encastrer 11-VRO

Serrures AA40 à cylindre de sécurité pour lame Ep.13 à 15 à encastrer12-VRO

Contreplaques pour serrures AA40 extra-plates à cylindre de sécurité14-VRO

GAMME AA4 16-VRO

Serrures AA4 à cylindre rond pour lame 7 à 9 à encastrer17-VRO

GAMME AE20-VRO

Serrures AE en applique21-VRO

Serrures AE à encastrer 22-VRO

ORGANES DE MANOEUVRE24-VRO

POIGNÉES24-VRO

Poignées à encastrer 24-VRO

Poignées en applique 25-VRO

ACCESSOIRES26-VRO

VERROU MANUEL, BÂTON DE TIRAGE ET TRINGLE26-VRO

Verrou manuel 26-VRO

Bâton de tirage27-VRO

Tringle - 20x4 28-VRO





Index alphabétique

B

Bâton de tirage..... **27-VRO**

C

Cache et entrée **22-VRO**

Contreplaque AA80 en aluminium pour lame Ep.13 à 15..... **9-VRO**

Contreplaque AA80 en aluminium pour lame Ep.7 à 9 **7-VRO**

Contreplaque AA80 en composite pour lame Ep.13 à 15..... **9-VRO**

Contreplaque AA80 en composite pour lame Ep.7 à 9 **7-VRO**

Contreplaque épaisse AA4 en composite pour lame Ep.7 à 9 **19-VRO**

Contreplaque épaisse AA40 en composite pour lame Ep.7,5 à 8 ou 13 à 15 **15-VRO**

Contreplaque fine AA4 en aluminium pour lame Ep. 7,5 à 8 **18-VRO**

Contreplaque fine AA4 en composite pour lame Ep.7,5 à 8..... **19-VRO**

Contreplaque fine AA40 en aluminium pour lame Ep. 7,5 à 8..... **14-VRO**

Contreplaque fine AA40 en composite pour lame Ep.7,5 à 8 ou 9,5 à 11 **15-VRO**

Contreplaque taraudée..... **21-VRO**

K

Kit serrure AA80 à cylindre de sécurité pour lame Ep.7 à 9 - 1 pivot court H.3,5 - avec visserie **5-VRO**

Kit serrure AA80 à cylindre de sécurité pour lame Ep.7 à 9 - 2 pivots courts H.3,5 - avec visserie **5-VRO**

P

Poignée cuvette **24-VRO**

Poignée cuvette double **24-VRO**

Poignée fraisée **25-VRO**

Poignée taraudée **25-VRO**

S

Serrure AA4 à cylindre rond pour lame Ep.7 à 9 - 1 pivot H.3,5 **17-VRO**

Serrure AA4 à cylindre rond pour lame Ep.7 à 9 - 2 pivots H.3,5..... **17-VRO**

Serrure AA40 à cylindre de sécurité pour lame Ep.13 à 15 - 1 pivot court H.3,5 **12-VRO**

Serrure AA40 à cylindre de sécurité pour lame Ep.13 à 15 - 1 pivot long H.9 **12-VRO**

Serrure AA40 à cylindre de sécurité pour lame Ep.13 à 15 - 2 pivots courts H.3,5 **13-VRO**

Serrure AA40 à cylindre de sécurité pour lame Ep.13 à 15 - 2 pivots longs H.9 **13-VRO**

Serrure AA40 à cylindre de sécurité pour lame Ep.7 à 9 - 1 pivot H.3,5 **11-VRO**

Serrure AA40 à cylindre de sécurité pour lame Ep.7 à 9 - 2 pivots H.3,5..... **11-VRO**

Serrure AA80 à cylindre de sécurité pour lame Ep.13 à 15 - 1 pivot long H.9 **8-VRO**

Serrure AA80 à cylindre de sécurité pour lame Ep.13 à 15 - 2 pivots long H.9 **8-VRO**

Serrure AA80 à cylindre de sécurité pour lame Ep.7 à 9 - 1 pivot court H.3,5 **6-VRO**

Serrure AA80 à cylindre de sécurité pour lame Ep.7 à 9 - 2 pivots courts H.3,5 **6-VRO**

Serrure AE à encastrer pour lame finale..... **22-VRO**

Serrure AE en applique pour lame finale..... **21-VRO**

T

Tringle - 20x4 - acier **28-VRO**

Tringle - 20x4 - aluminium..... **28-VRO**

V

Verrou manuel..... **26-VRO**

Vis FHC - M4xL.10 **7-VRO**

Vis FHC - M4xL.16 **9-VRO**

Vis FX - Ø3xL.8 - inox 304..... **14,18-VRO**

Vis FZ - Ø4xL.10 **7-VRO**

Vis FZ - Ø4xL.16 **9-VRO**

Vis pour poignée cuvette double..... **24-VRO**



Gamme AA80



Cette serrure peut s'adapter sur tous les types de tablier aluminium ou PVC, en lame finale ou intermédiaire, d'épaisseur 7 à 9 mm (cylindre lg 6), ou 13 à 15 mm (cylindre lg 12), pour montage monobloc encastré.

Les + produits

- > 80 combinaisons de clés
- > Esthétique : zone de recouvrement de 1,5 mm

Finition

– Déclinée en noir, blanc et multi-RAL.

Description

- Course de 22 mm en 1/2 tour de clé.
- Entraînement de la tringlerie par pivots moulés (serrures pour lame Ep.7 à 9) et rivetés (serrures pour lame Ep. 13 à 15).
- 1 ou 2 pivots.
- Cylindre 4 goupilles.
- Condamnation intérieure et extérieure à la clé.
- Livrée avec 3 clés.



DISPONIBLE en 2 VERSIONS

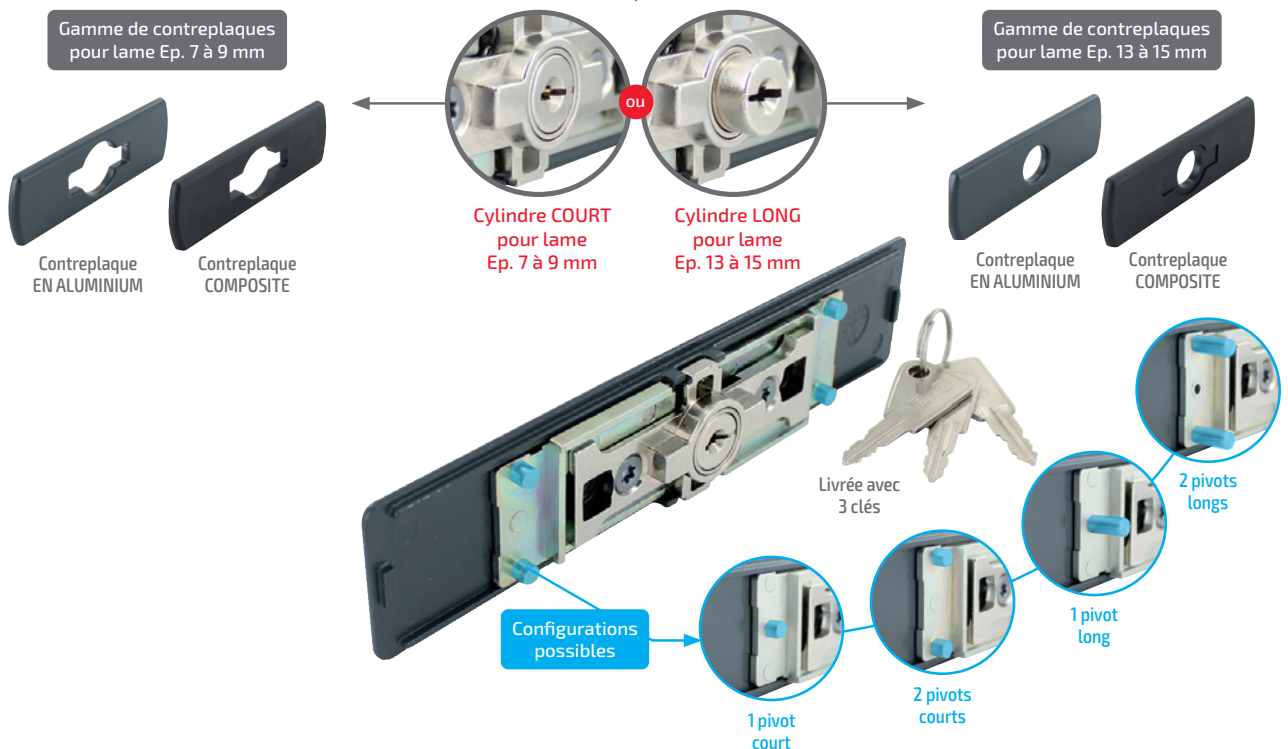

Serrures AA80 à cylindre de sécurité pour lame Ep.7 à 9 à encastrer

■ **Kit serrure AA80 à cylindre de sécurité pour lame Ep.7 à 9 - 1 pivot court H.3,5 - avec visserie**

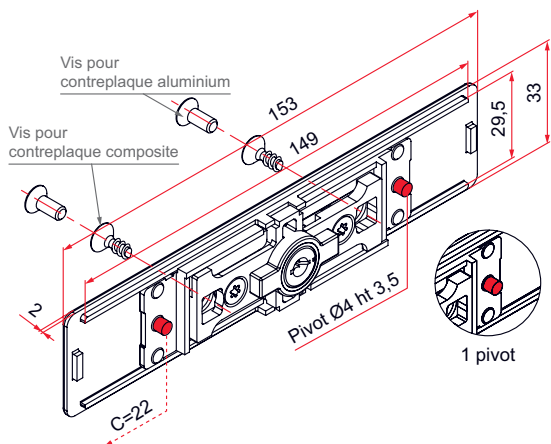

- 1 serrure avec pivots d'entraînement : Ø4 mm
- 2 vis pour contreplaqué en aluminium
- 2 vis pour contreplaqué en composite
- Livré avec visserie

Référence	Finition	Gencod 3661598		
AAZ001KN53	9005-30%	05287 0	1	7
AAZ001KB68	9016-80%	05286 3	1	7
AAZ001KRAL	multi-RAL	05288 7	1	21

Possibilité de cylindre s'entrouvrant : ajouter un S13 (clé N°13) ou S57 (clé N°57) à la suite du code article.
Possibilité de commander des clés de rechange taillées (réf.AQL001+N° de clé).

■ **Kit serrure AA80 à cylindre de sécurité pour lame Ep.7 à 9 - 2 pivots courts H.3,5 - avec visserie**

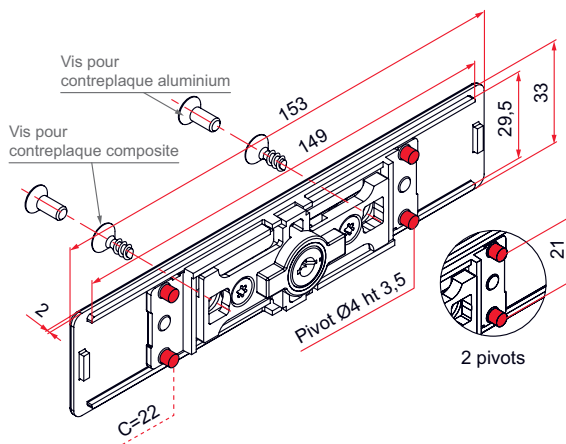

- 1 serrure avec pivots d'entraînement : Ø4 mm
- 2 vis pour contreplaqué en aluminium
- 2 vis pour contreplaqué en composite
- Livré avec visserie

Référence	Finition	Gencod 3661598		
AAZ002KN53	9005-30%	05275 7	1	7
AAZ002KB68	9016-80%	05289 4	1	7
AAZ002KRAL	multi-RAL	05290 0	1	21

Possibilité de cylindre s'entrouvrant : ajouter un S13 (clé N°13) ou S57 (clé N°57) à la suite du code article.
Possibilité de commander des clés de rechange taillées (réf.AQL001+N° de clé).

Serrures AA80 à cylindre de sécurité pour lame Ep.7 à 9 à encastrer

■ Serrure **AA80** à cylindre de sécurité pour lame Ep.7 à 9 - 1 pivot court H.3,5

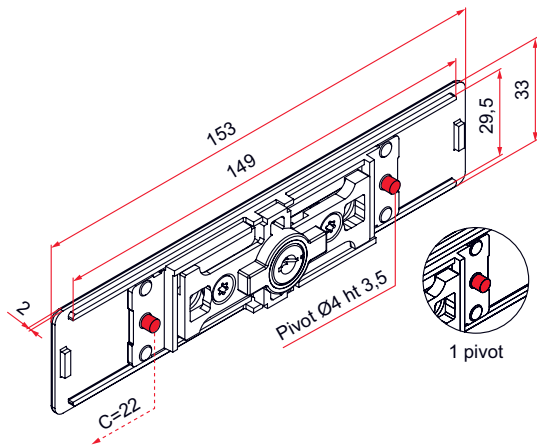

– Pivots d'entraînement : Ø4 mm

Référence	Finition	Gencod 3661598		
AAZ001N53	9005-30%	05266 5	1	7
AAZ001B68	9016-80%	05263 4	1	7
AAZ001RAL	multi-RAL	05269 6	1	21



Possibilité de cylindre s'ouvrant : ajouter un S13 (clé N°13) ou S57 (clé N°57) à la suite du code article. Possibilité de commander des clés de rechange taillées (réf.AQL001+N° de clé).

■ Serrure **AA80** à cylindre de sécurité pour lame Ep.7 à 9 - 2 pivots courts H.3,5

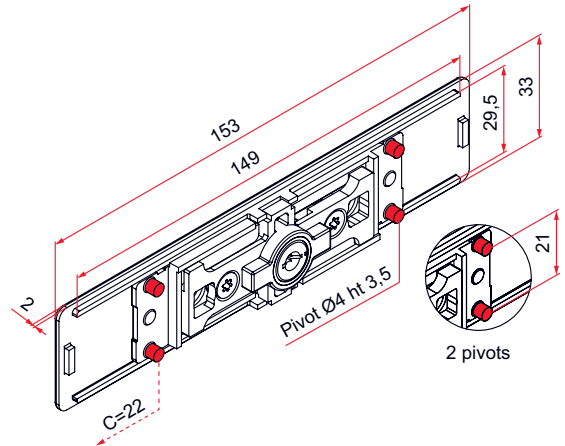

– Pivots d'entraînement : Ø4 mm

Référence	Finition	Gencod 3661598		
AAZ002N53	9005-30%	05275 7	1	7
AAZ002B68	9016-80%	05272 6	1	7
AAZ002RAL	multi-RAL	05278 8	1	21



Possibilité de cylindre s'ouvrant : ajouter un S13 (clé N°13) ou S57 (clé N°57) à la suite du code article. Possibilité de commander des clés de rechange taillées (réf.AQL001+N° de clé).



Serrures AA80 à cylindre de sécurité pour lame Ep.7 à 9 à encastrer

■ Contreplaque **AA80** en aluminium pour lame Ep.7 à 9

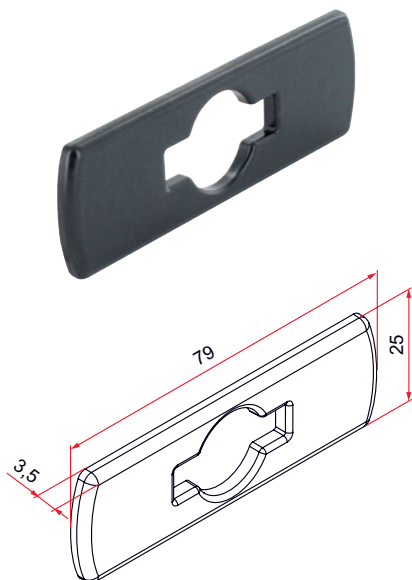

Référence	Finition	Gencod 3661598		
AAU001N53	9005-30%	05282 5	1	14
AAU001B68	9016-80%	05281 8	1	7
AAU001RAL	multi-RAL	05283 2	1	21

■ Contreplaque **AA80** en composite pour lame Ep.7 à 9

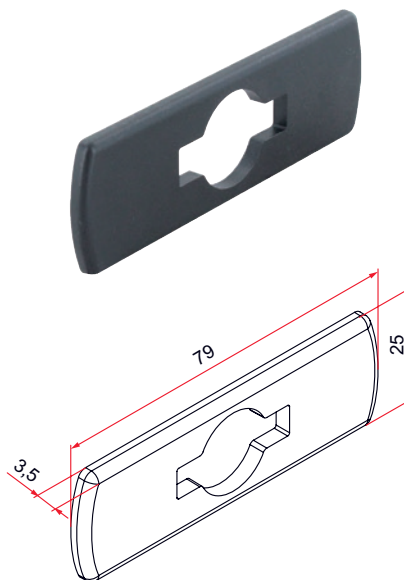

Référence	Finition	Gencod 3661598		
AAP001N	noir	05285 6	1	7
AAP001B	blanc	05284 9	1	7

■ Vis FHC - M4xL.10

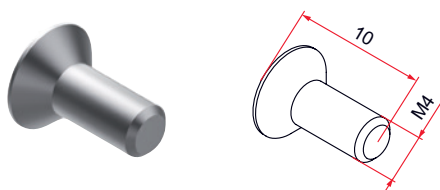

– En acier

Référence	Finition	Gencod 3661598		
VIA003ZNI	Zn nickel	05318 1	500	7

■ Vis FZ - Ø4xL.10

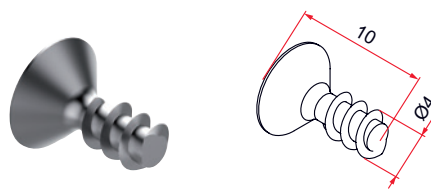

– En acier

Référence	Finition	Gencod 3661598		
VIA001ZNI	Zn nickel	05316 7	500	7

Serrures AA80 à cylindre de sécurité pour lame Ep.13 à 15 à encastrer

■ Serrure AA80 à cylindre de sécurité pour lame Ep.13 à 15 - 1 pivot long H.9

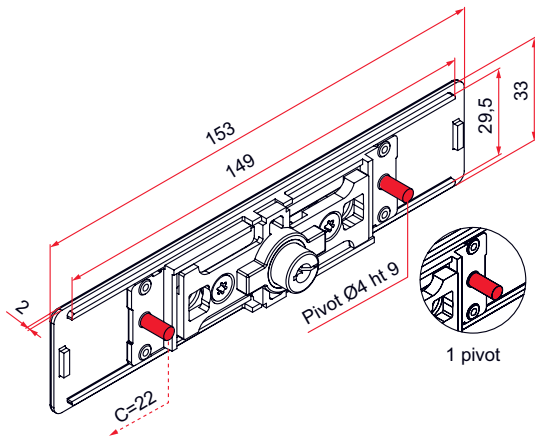

– Pivots d'entraînement : Ø4 mm

Référence	Finition	Gencod 3661598		
AAZ003N53	9005-30%	05294 8	1	7
AAZ003B68	9016-80%	05291 7	1	7
AAZ003RAL	multi-RAL	05297 9	1	21



Possibilité de cylindre s'ouvrant : ajouter un S13 (clé N°13) ou S57 (clé N°57) à la suite du code article.
Possibilité de commander des clés de rechange taillées (réf.AQL002+N° de clé).

■ Serrure AA80 à cylindre de sécurité pour lame Ep.13 à 15 - 2 pivots long H.9

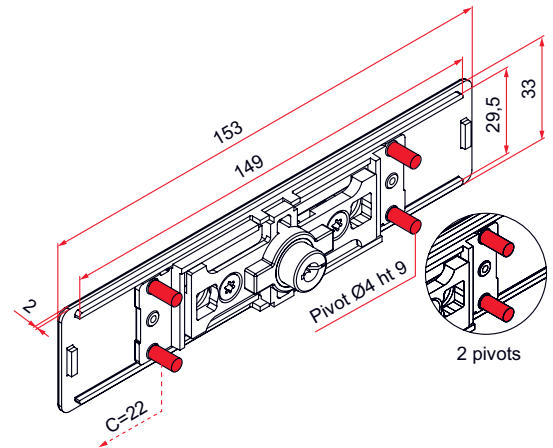

– Pivots d'entraînement : Ø4 mm

Référence	Finition	Gencod 3661598		
AAZ004N53	9005-30%	05303 7	1	7
AAZ004B68	9016-80%	05300 6	1	7
AAZ004RAL	multi-RAL	05306 8	1	21



Possibilité de cylindre s'ouvrant : ajouter un S13 (clé N°13) ou S57 (clé N°57) à la suite du code article.
Possibilité de commander des clés de rechange taillées (réf.AQL002+N° de clé).



Serrures AA80 à cylindre de sécurité pour lame Ep.13 à 15 à encastrer

■ Contreplaque **AA80** en aluminium pour lame Ep.13 à 15

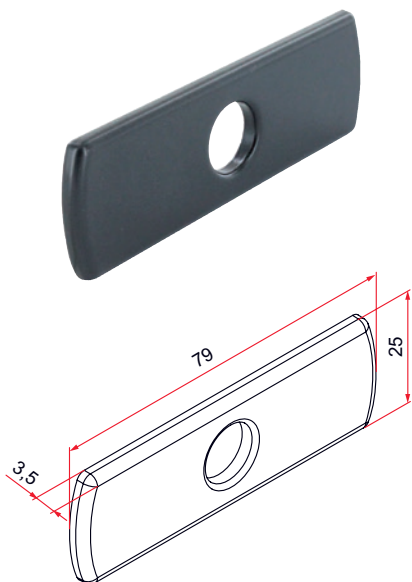

Référence	Finition	Gencod 3661598		
AAU002N53	9005-30%	05310 5	1	14
AAU002B68	9016-80%	05309 9	1	14
AAU002RAL	multi-RAL	05311 2	1	21

■ Contreplaque **AA80** en composite pour lame Ep.13 à 15

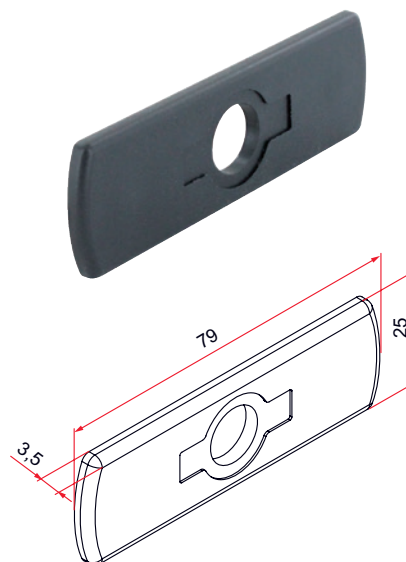

Référence	Finition	Gencod 3661598		
AAP002N	noir	05320 4	1	7
AAP002B	blanc	05312 9	1	7

■ Vis FHC - M4xL.16

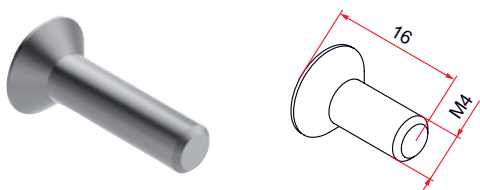

– En acier

Référence	Finition	Gencod 3661598		
VIA004ZNI	Zn nickel	05319 8	500	7

■ Vis FZ - Ø4xL.16

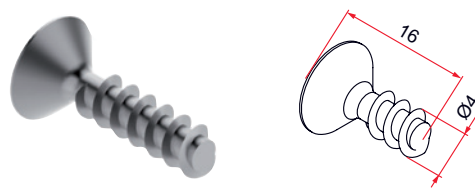

– En acier

Référence	Finition	Gencod 3661598		
VIA002ZNI	Zn nickel	05317 4	500	7

Gamme AA40

D'une épaisseur minimale (inférieure à 7,5 mm), cette serrure peut s'adapter sur tous les types de tablier aluminium ou PVC, en lame finale ou intermédiaire, d'épaisseur 7 à 9 mm (cylindre lg 6), ou 13 à 15 mm (cylindre lg 12), pour montage monobloc encastré.

Finition

– Acier zingué, zingué+peint ou laiton laqué.

Description

- Course de 26 mm en 1/2 tour de clé.
- Entraînement de la tringlerie par pivots rivetés (1 ou 2 pivots).
- 40 combinaisons de clés, cylindre 4 goupilles.
- Condamnation intérieure et extérieure à la clé.
- Livrée avec 3 clés.



Possibilité de cylindre s'ouvrant : ajouter S à la suite du code article.
Possibilité de commander des clés de rechange taillées réf AA217001, préciser le N° de clé de 01 à 40.



Serrures AA40 à cylindre de sécurité pour lame Ep.7 à 9 à encastrer

■ Serrure AA40 à cylindre de sécurité pour lame Ep.7 à 9 - 1 pivot H.3,5

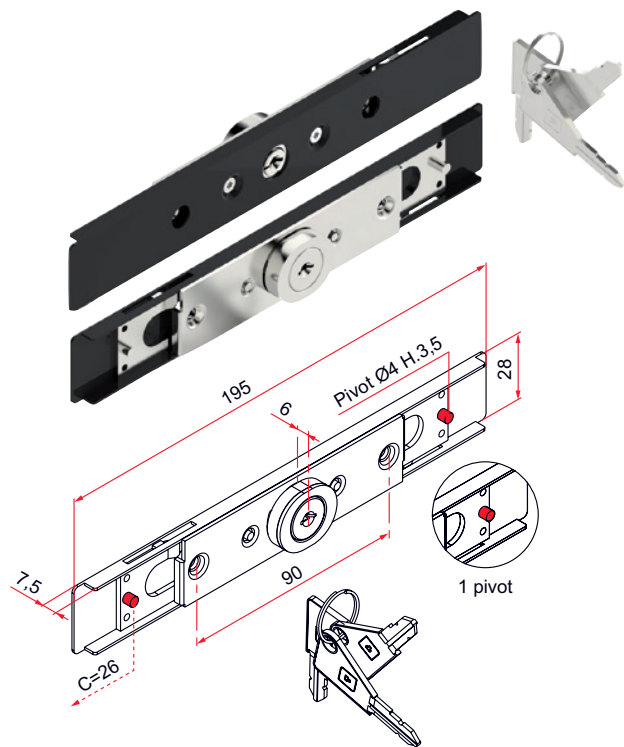

- Pivots d'entraînement : Ø4 mm
- Avec vis de fixation pour contreplaqué

Référence	Matériau	Finition	Gencod 3661598		
AA192001	acier	9005-30%	03700 6	1	7
AA191001	acier	9016-80%	00057 4	1	7
AA115001	acier	NCS 2005 Y40R (beige)-80%	01200 3	1	7
AA180001	acier	8019-80%	00037 6	1	7
AA170001	acier	7035-80%	00021 5	1	7
AA114001	acier	Zn	00001 7	1	7
AA292001	laiton	9005-30%	03703 7	1	7
AA291001	laiton	9016-80%	00109 0	1	7
AA215001	laiton	NCS 2005 Y40R (beige)-80%	01216 4	1	14
AA280001	laiton	8019-80%	00093 2	1	14
AA270001	laiton	7035-80%	00077 2	1	14



Possibilité de cylindre s'entrouvrant : ajouter 5 à la suite du code article.

■ Serrure AA40 à cylindre de sécurité pour lame Ep.7 à 9 - 2 pivots H.3,5

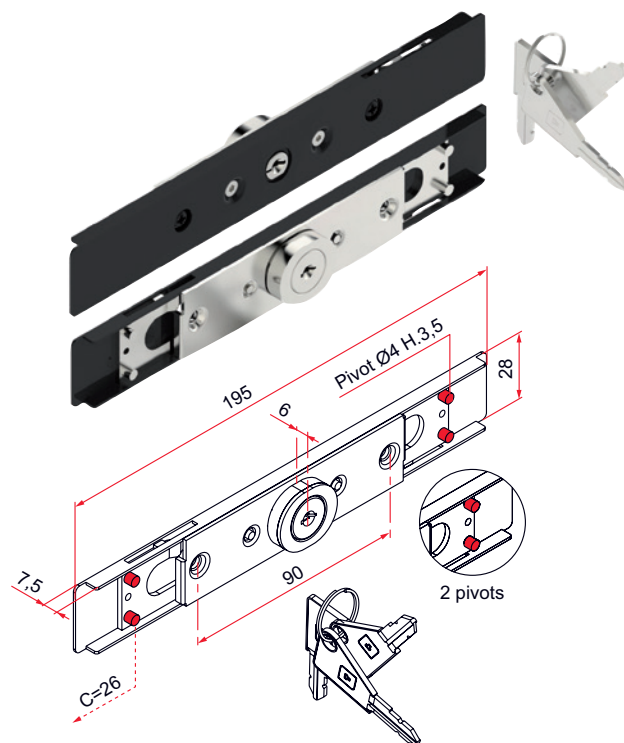

- Pivots d'entraînement : Ø4 mm
- Avec vis de fixation pour contreplaqué

Référence	Matériau	Finition	Gencod 3661598		
AA192002	acier	9005-30%	02277 4	1	7
AA191002	acier	9016-80%	00059 8	1	7
AA115002	acier	NCS 2005 Y40R (beige)-80%	01202 7	1	7
AA180002	acier	8019-80%	00039 0	1	7
AA170002	acier	7035-80%	00023 9	1	7
AA114002	acier	Zn	00003 1	1	7
AA292002	laiton	9005-30%	03705 1	1	7
AA291002	laiton	9016-80%	00111 3	1	7
AA215002	laiton	NCS 2005 Y40R (beige)-80%	01218 8	1	14
AA280002	laiton	8019-80%	00095 6	1	14
AA281002	laiton	8003-80%	03548 4	1	14
AA270002	laiton	7035-80%	00079 6	1	14



Possibilité de cylindre s'entrouvrant : ajouter 5 à la suite du code article.

Serrures AA40 à cylindre de sécurité pour lame Ep.13 à 15 à encastrer

■ Serrure **AA40** à cylindre de sécurité pour lame Ep.13 à 15 - 1 pivot court H.3,5

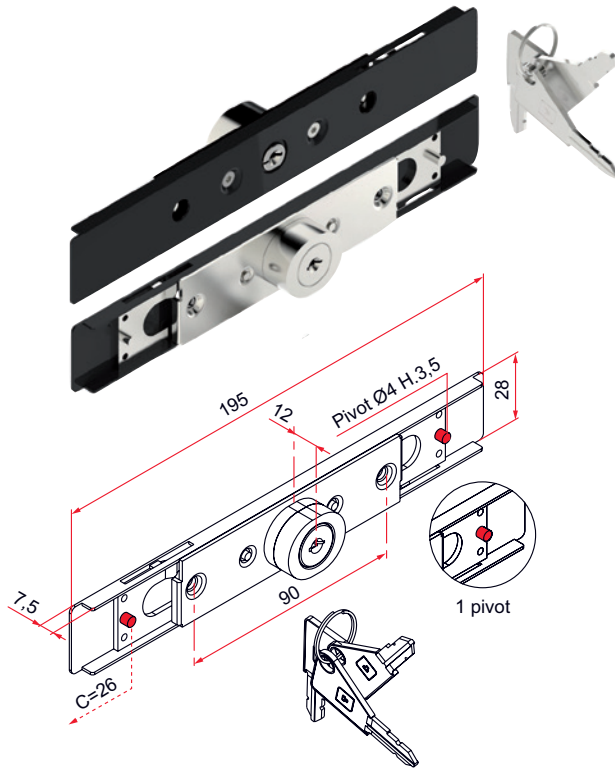

- Pivots d'entraînement : Ø4 mm
- Avec vis de fixation pour contreplaque

Référence	Matériau	Finition	Gencod 3661598		
AA192003	acier	9005-30%	03707 5	1	7
AA191003	acier	9016-80%	00061 1	1	7
AA115003	acier	NCS 2005 Y40R (beige)-80%	01204 1	1	7
AA180003	acier	8019-80%	00041 3	1	7
AA170003	acier	7035-80%	00025 3	1	7
AA114003	acier	Zn	00005 5	1	7
AA292003	laiton	9005-30%	03715 0	1	7
AA291003	laiton	9016-80%	00113 7	1	7
AA215003	laiton	NCS 2005 Y40R (beige)-80%	01220 1	1	14
AA280003	laiton	8019-80%	00097 0	1	14
AA270003	laiton	7035-80%	00081 9	1	14

Possibilité de s'entrouvrant : ajouter S à la suite du code article.

■ Serrure **AA40** à cylindre de sécurité pour lame Ep.13 à 15 - 1 pivot long H.9

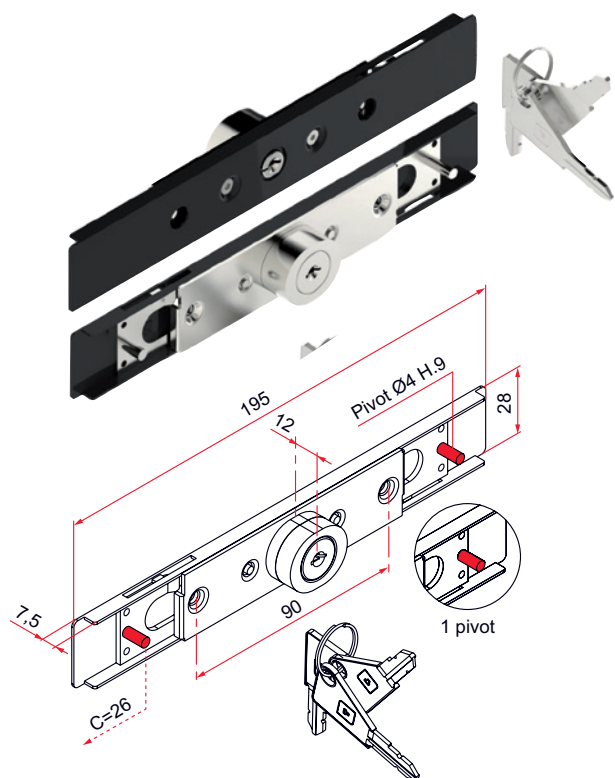

- Pivots d'entraînement : Ø4 mm
- Avec vis de fixation pour contreplaque

Référence	Matériau	Finition	Gencod 3661598		
AA192005	acier	9005-30%	03709 9	1	7
AA191005	acier	9016-80%	00065 9	1	7
AA115005	acier	NCS 2005 Y40R (beige)-80%	01208 9	1	7
AA180005	acier	8019-80%	00045 1	1	7
AA170005	acier	7035-80%	00029 1	1	7
AA114005	acier	Zn	00009 3	1	7
AA292005	laiton	9005-30%	03717 4	1	7
AA291005	laiton	9016-80%	00117 5	1	7
AA215005	laiton	NCS 2005 Y40R (beige)-80%	01224 9	1	14
AA280005	laiton	brun	00101 4	1	14
AA270005	laiton	7035-80%	00085 7	1	14

Possibilité de s'entrouvrant : ajouter S à la suite du code article.

Serrures AA40 à cylindre de sécurité pour lame Ep.13 à 15 à encastrer

■ Serrure **AA40** à cylindre de sécurité pour lame Ep.13 à 15 - 2 pivots courts H.3,5

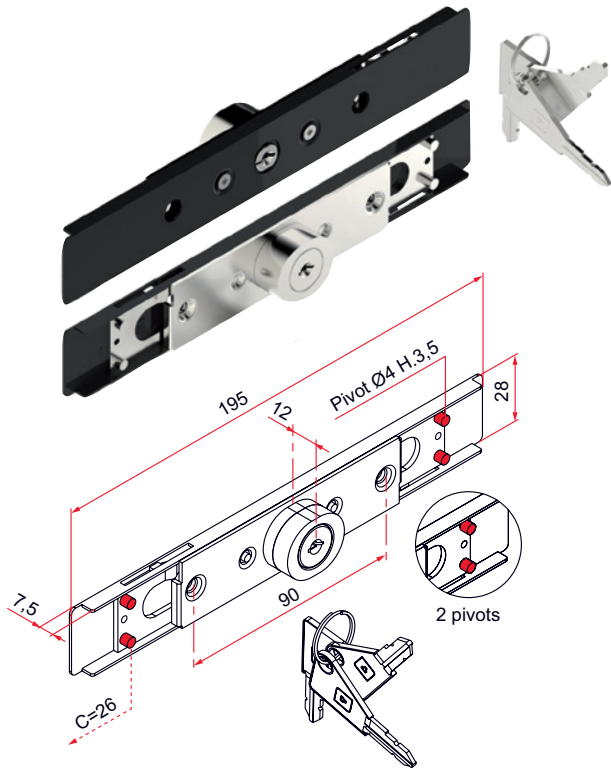

- Pivots d'entraînement : Ø4 mm
- Avec vis de fixation pour contreplaqué

Référence	Matériau	Finition	Gencod 3661598		
AA192004	acier	9005-30%	03711 2	1	7
AA191004	acier	9016-80%	00063 5	1	7
AA115004	acier	NCS 2005 Y40R (beige)-80%	01206 5	1	7
AA180004	acier	8019-80%	00043 7	1	7
AA170004	acier	7035-80%	00027 7	1	7
AA114004	acier	Zn	00007 9	1	7
AA292004	laiton	9005-30%	03719 8	1	7
AA291004	laiton	9016-80%	00115 1	1	7
AA215004	laiton	NCS 2005 Y40R (beige)-80%	01222 5	1	14
AA280004	laiton	8019-80%	00099 4	1	14
AA270004	laiton	7035-80%	00083 3	1	14

Possibilité de s'entrouvrant : ajouter S à la suite du code article.

■ Serrure **AA40** à cylindre de sécurité pour lame Ep.13 à 15 - 2 pivots longs H.9

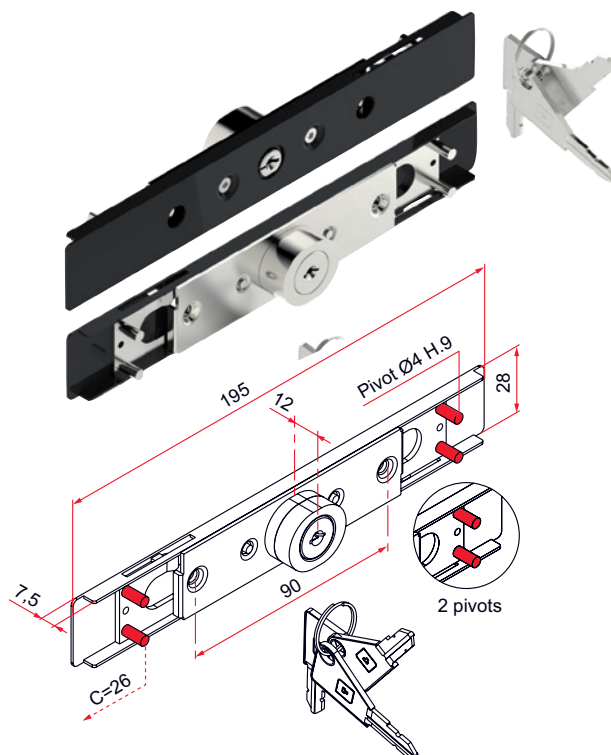

- Pivots d'entraînement : Ø4 mm
- Avec vis de fixation pour contreplaqué

Référence	Matériau	Finition	Gencod 3661598		
AA192006	acier	9005-30%	03713 6	1	7
AA191006	acier	9016-80%	00067 3	1	7
AA180006	acier	8019-80%	00047 5	1	7
AA115006	acier	NCS 2005 Y40R (beige)-80%	01210 2	1	7
AA170006	acier	7035-80%	00031 4	1	7
AA114006	acier	Zn	00011 6	1	7
AA292006	laiton	9005-30%	03721 1	1	7
AA291006	laiton	9016-80%	00119 9	1	7
AA280006	laiton	8019-80%	00103 8	1	14
AA215006	laiton	NCS 2005 Y40R (beige)-80%	01226 3	1	14
AA270006	laiton	7035-80%	00087 1	1	14

Possibilité de s'entrouvrant : ajouter S à la suite du code article.

Contreplaques pour serrures AA40 extra-plates à cylindre de sécurité

■ Contreplaque fine **AA40** en aluminium pour lame Ep. 7,5 à 8

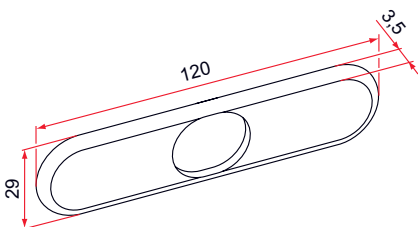

Référence	Finition	Gencod 3661598		
AAU004RAL	multi-RAL	05586 4	10	21



Pour ces contreplaques, utiliser la vis vendue ci-dessous : vis FX - Ø3xL.8 - inox 304.

■ Vis FX - Ø3xL.8 - inox 304

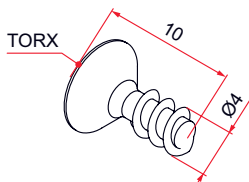

Référence	Finition	Gencod 3661598		
VIN006	brut	05587 1	20	7



Contreplaques pour serrures AA40 extra-plates à cylindre de sécurité

■ Contreplaque fine AA40 en composite pour lame Ep.7,5 à 8 ou 9,5 à 11

– Livrée avec vis de fixation contreplaque

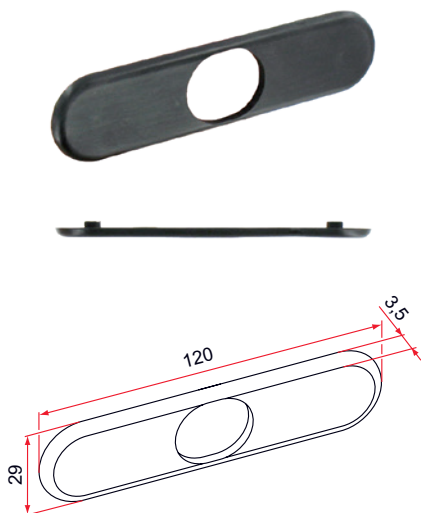

Référence	Finition	Gencod 3661598		
AA592011	noir	02364 1	1	7
AA591011	blanc signalisation	02362 7	1	7
AA515011	beige	02356 6	1	7
AA580011	brun	02360 3	1	7
AA581011	caramel	03059 5	1	7
AA570011	gris	02358 0	1	7



Pour les lames ép. 7,5 à 8 mm, utiliser les vis 3,9 x 6,5 mm livrées avec la contreplaque.

Pour les lames ép. 9,5 à 11 mm, utiliser les vis 3,9 x 9,5 mm livrées avec la serrure.

■ Contreplaque épaisse AA40 en composite pour lame Ep.7,5 à 8 ou 13 à 15

– Livrée sans vis

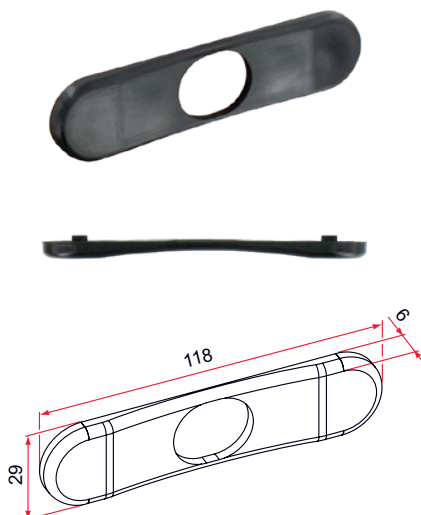

Référence	Finition	Gencod 3661598		
AA592001	noir	03443 2	1	7
AA591001	blanc signalisation	00135 9	1	7
AA515001	beige	01194 5	1	7
AA580001	brun	00133 5	1	7
AA581001	caramel	03817 1	1	7
AA570001	gris	00131 1	1	7



Pour ces contreplaques, utiliser les vis 3,9 x 9,5 mm fournies avec la serrure.

Gamme AA4

D'une épaisseur minimale (inférieure à 7,5 mm), cette serrure peut s'adapter sur tous les types de tablier aluminium ou PVC, en lame finale ou intermédiaire, d'épaisseur maxi 9 mm, pour montage monobloc encastré.

Finition

– Acier zingué, zingué+peint ou laiton laqué

Description

- Course de 26 mm en 1/2 tour de clé.
- Entraînement de la tringlerie par pivots rivetés (1 ou 2 points).
- 4 combinaisons de clés.
- Condamnation intérieure et extérieure à la clé.
- Livrée avec 3 clés.



Possibilité de cylindre s'ouvrant : ajouter 5 à la suite du code article.
Possibilité de commander des clés de rechange taillées réf AA217005, préciser le N° de clé (4 N°) 061/172/283/394.



Serrures AA4 à cylindre rond pour lame 7 à 9 à encastrer

■ Serrure AA4 à cylindre rond pour lame Ep.7 à 9 - 1 pivot H.3,5

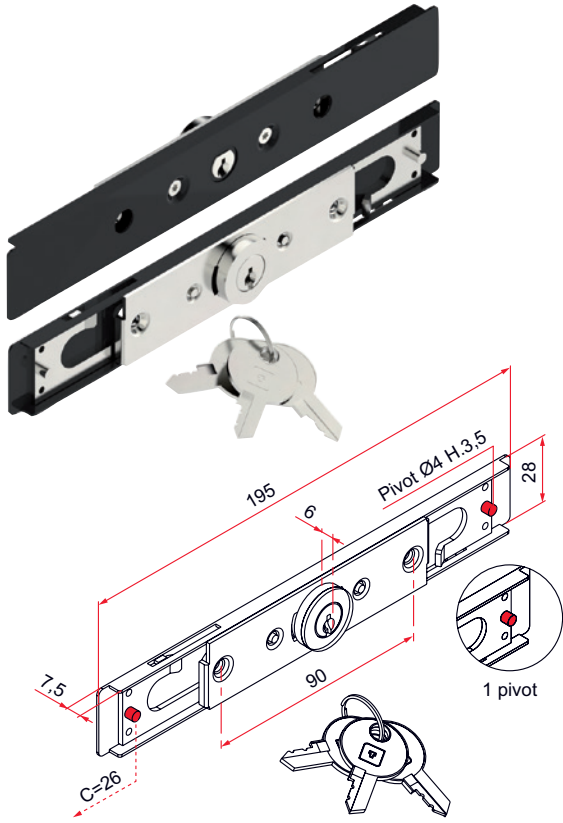

- Pivots d'entraînement Ø4 mm
- Avec vis de fixation pour contreplaqué

Référence	Matériau	Finition	Gencod 3661598		
AA192009	acier	9005-30%	03723 5	1	7
AA191009	acier	9016-80%	00073 4	1	7
AA115007	acier	NCS 2005 Y40R (beige)-80%	01212 6	1	7
AA180009	acier	8019-80%	00053 6	1	7
AA170007	acier	7035-80%	00033 8	1	7
AA114009	acier	Zn	00017 8	1	7
AA292007	laiton	9005-30%	03726 6	1	7
AA291007	laiton	9016-80%	00121 2	1	7
AA215007	laiton	NCS 2005 Y40R (beige)-80%	01228 7	1	14
AA280007	laiton	8019-80%	00105 2	1	14
AA270007	laiton	7035-80%	00089 5	1	14

Possibilité de s'entrouvrant : ajouter S à la suite du code article.

■ Serrure AA4 à cylindre rond pour lame Ep.7 à 9 - 2 pivots H.3,5

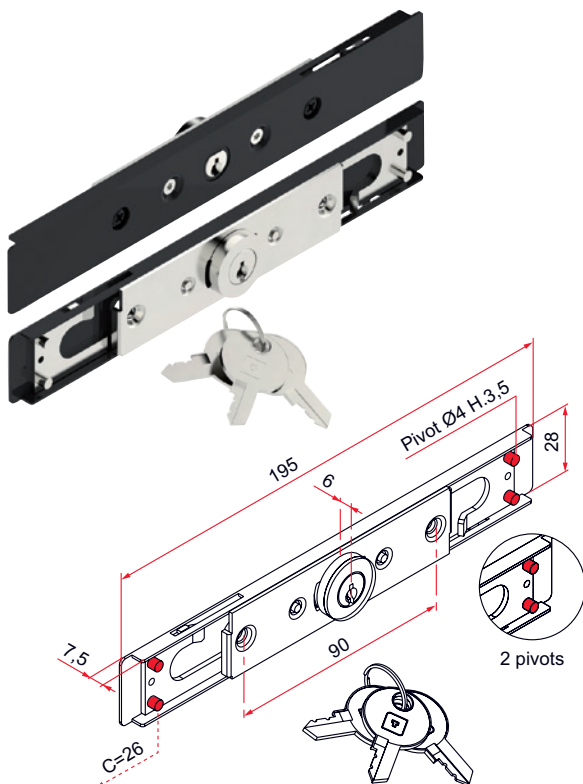

- Pivots d'entraînement Ø4 mm
- Avec vis de fixation pour contreplaqué

Référence	Matériau	Finition	Gencod 3661598		
AA192010	acier	9005-30%	02954 4	1	7
AA191010	acier	9016-80%	00075 8	1	7
AA115008	acier	NCS 2005 Y40R (beige)-80%	01214 0	1	7
AA180010	acier	8019-80%	00055 0	1	7
AA181010	acier	8003-80%	02275 0	1	14
AA170008	acier	7035-80%	00035 2	1	7
AA114010	acier	Zn	00019 2	1	7
AA292008	laiton	9005-30%	03691 7	1	7
AA291008	laiton	9016-80%	00123 6	1	7
AA215008	laiton	NCS 2005 Y40R (beige)-80%	01230 0	1	14
AA280008	laiton	8019-80%	00107 6	1	14
AA270008	laiton	7035-80%	00091 8	1	14

Possibilité de s'entrouvrant : ajouter S à la suite du code article.

Serrures AA4 à cylindre rond pour lame 7 à 9 à encastrer

■ Contreplaque fine AA4 en aluminium pour lame Ep. 7,5 à 8

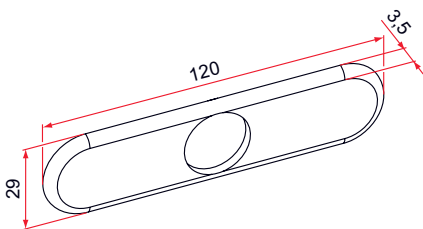

Référence	Finition	Gencod 3661598		
AAU003RAL	multi-RAL	05584 0	10	21



Pour ces contreplaques, utiliser la vis vendue ci-dessous : vis FX - Ø3xL.8 - inox 304.

■ Vis FX - Ø3xL.8 - inox 304

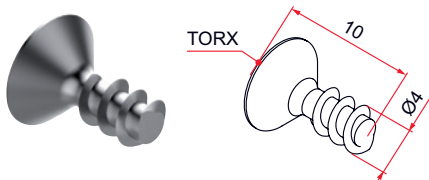

Référence	Finition	Gencod 3661598		
VIN006	brut	05587 1	20	7

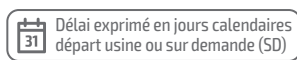

Serrures AA4 à cylindre rond pour lame 7 à 9 à encastrer

■ Contreplaque fine AA4 en composite pour lame Ep.7,5 à 8

– Livrée avec vis de fixation

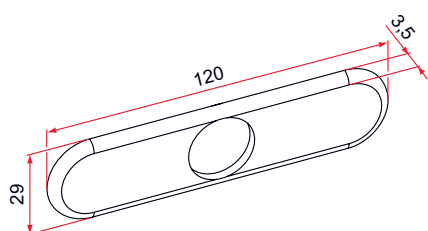

Référence	Finition	Gencod 3661598		
AA592012	noir	02365 8	1	7
AA591012	blanc signalisation	02363 4	1	7
AA515012	beige	02357 3	1	7
AA580012	brun	02361 0	1	7
AA581012	caramel	03060 1	1	7
AA570012	gris	02359 7	1	7



Pour les lames ép. 7,5 à 8 mm, utiliser les vis 3,9 x 6,5 mm livrées avec la contreplaque.

Pour les lames ép. 9,5 à 11 mm, utiliser les vis 3,9 x 9,5 mm livrées avec la serrure.

■ Contreplaque épaisse AA4 en composite pour lame Ep.7 à 9

– Livrée avec vis de fixation

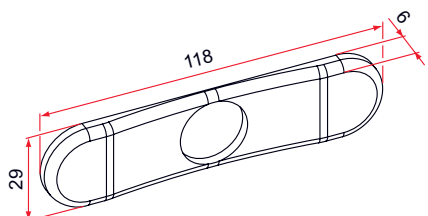

Référence	Finition	Gencod 3661598		
AA592002	noir	03444 9	1	7
AA591002	blanc signalisation	00136 6	1	7
AA590002	blanc pur	03860 7	1	7
AA515002	beige	01195 2	1	7
AA580002	brun	00134 2	1	7
AA581002	caramel	04530 8	1	7
AA570002	gris	00132 8	1	7



Pour ces contreplaques, utiliser les vis 3,9 x 9,5 mm fournies avec la serrure.

Gamme AE

D'une épaisseur réduite (coffre 11 mm), cette serrure peut s'adapter sur tous les types de volet roulant aluminium ou PVC, mais aussi sur toute fermeture à enroulement (porte de garage, rideau...).

Finition

– Acier zingué ou laiton nickelé.

Description

- Course de 20 mm en 2 tours de clé.
- Condamnation intérieure.
- Livrée avec 2 clés.



Possibilité de s'entrouvrant: ajouter S à la suite du code article.
Possibilité de commander des ébauches de clé à tailler.
réf AE217004 pour cylindre Lg 12
réf AE217006 pour cylindre Lg 21



Serrures AE en applique

■ **Serrure AE en applique pour lame finale**

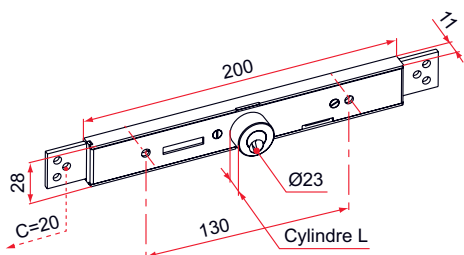

- Serrure en acier ou laiton
- Cylindre en laiton nickelé
- À monter en applique sur la lame

Référence	Matériau	Cylindre L	Finition	Gencod 3661598		
AE114002	acier	12	électrozingué	00139 7	1	7
AE114003	acier	21	électrozingué	00141 0	1	7
AE211002	laiton	12	électrozingué	00145 8	1	7
AE211003	laiton	21	électrozingué	00147 2	1	7



Possibilité de s'entrouvant : ajouter 5 à la suite du code article.
 Possibilité de commander des ébauches de clé à tailler :
 - réf. AE217004 pour cylindre longueur 12
 - réf. AE217006 pour cylindre longueur 21

■ **Contreplaque taraudée**

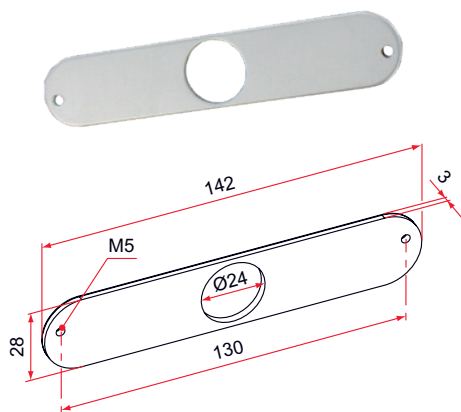

- En aluminium
- Pour montage d'une serrure à encastrer ou en applique

Référence	L vis	Finition	Gencod 3661598		
AE391002	sans	9016-80%	00162 5	1	14
AE380002	sans	8019-80%	00158 8	1	14
AE310003	sans	anodisé	00154 0	1	7
AE301002	sans	brut	00150 2	1	7
AE391003	16	9016-80%	00163 2	1	14
AE380003	16	8019-80%	00159 5	1	14
AE310004	16	anodisé	00155 7	1	7
AE301003	16	brut	00151 9	1	7
AE391004	20	9016-80%	00164 9	1	14
AE380004	20	8019-80%	00160 1	1	14
AE310005	20	anodisé	00156 4	1	7
AE301004	20	brut	00152 6	1	7

Serrures AE à encastrer

■ **Serrure AE à encastrer pour lame finale**



- Serrure en acier ou laiton
- Cylindre en laiton nickelé
- À encastrer dans la lame

Référence	Matériau	Finition	Gencod 3661598		
AE114001	acier	électrozingué	00137 3	1	7
AE211001	laiton	Nickel chrome	00143 4	1	7

Possibilité de s'entrouvant : ajouter 5 à la suite du code article.
 Possibilité de commander des ébauches de clé à tailler :
 - réf.AE217004 pour cylindre longueur 12
 - réf.AE217006 pour cylindre longueur 21

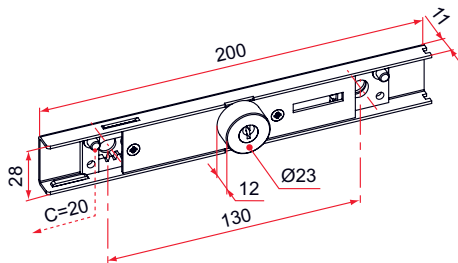

■ **Cache et entrée**



- En aluminium
- Pour l'habillage d'une serrure à encastrer
- Livrés avec vis et entretoises de fixation

Référence	Finition	Gencod 3661598		
AE391001	9016-80%	00161 8	1	14
AE380001	8019-80%	00157 1	1	14
AE301001	anodisé	00149 6	1	7

Montage possible également avec la contreplaque taraudée de la page suivante.

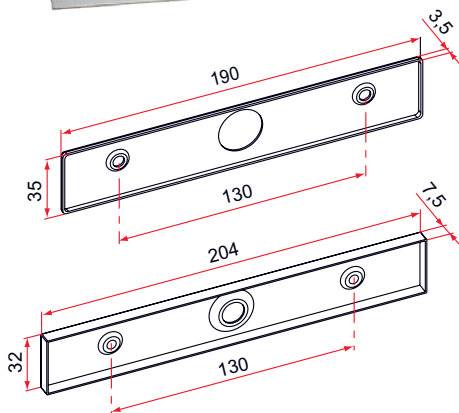

Poignées à encastrer

Poignée cuvette double

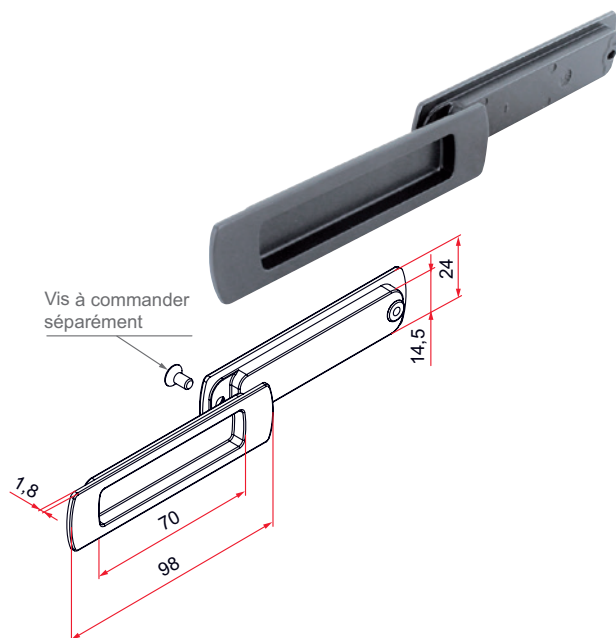

- En zamak
- Laquage à la couleur du volet
- Esthétique : laquable à la couleur du volet et visserie non apparente en façade

Référence	Finition	Gencod 3661598		
AVZ001N53	9005-30%	05074 6	26	14
AVZ001B63	9016-30%	05072 2	26	14
AVZ001RAL	multi-RAL	05056 2	1	21



En fonction de l'épaisseur de vos volets, pensez à commander :
 - pour l'épaisseur 7 à 9 mm, la vis réf.AVA001
 - pour l'épaisseur 13 à 15 mm, la vis réf.AVA002

Vis pour poignée cuvette double

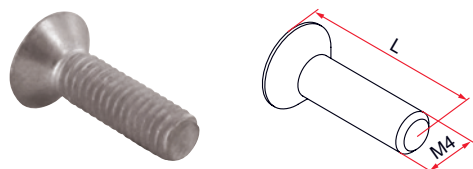

- En acier

Référence	Ep lame	L	Finition	Gencod 3661598		
AVA001	7 à 9	8	Zn nickel	05057 9	200	7
AVA002	13 à 15	14	Zn nickel	05058 6	200	7

Poignée cuvette

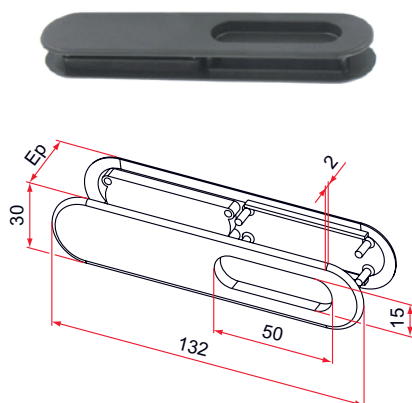

- En composite
- À encastrer dans la lame intermédiaire ou finale
- Permet la manoeuvre manuelle des tabliers de volet roulants à tirage direct depuis l'intérieur comme l'extérieur
- A clipser l'une dans l'autre dans un fraisage traversant de la lame (23 x 115 mm)
- 2 modèles selon l'épaisseur de la lame

Référence	Ep	Finition	Gencod 3661598		
AJ592011	7 à 9	noir	02420 4	25	7
AJ591001	7 à 9	blanc signalisation	00182 3	25	7
AJ590001	7 à 9	blanc pur	03861 4	25	7
AJ515001	7 à 9	beige	01198 3	25	7
AJ580001	7 à 9	brun	00180 9	25	7
AJ581001	7 à 9	caramel	03058 8	25	7
AJ570001	7 à 9	gris	00178 6	25	7
AJ592012	13 à 15	noir	02421 1	25	7
AJ591002	13 à 15	blanc signalisation	00183 0	25	7
AJ590002	13 à 15	blanc pur	04107 2	25	7
AJ515002	13 à 15	beige	01199 0	25	7
AJ580002	13 à 15	brun	00181 6	25	7
AJ581002	13 à 15	caramel 8003	04109 6	25	7
AJ570002	13 à 15	gris	00179 3	25	7

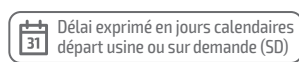

Poignées en applique

■ **Poignée fraisée**

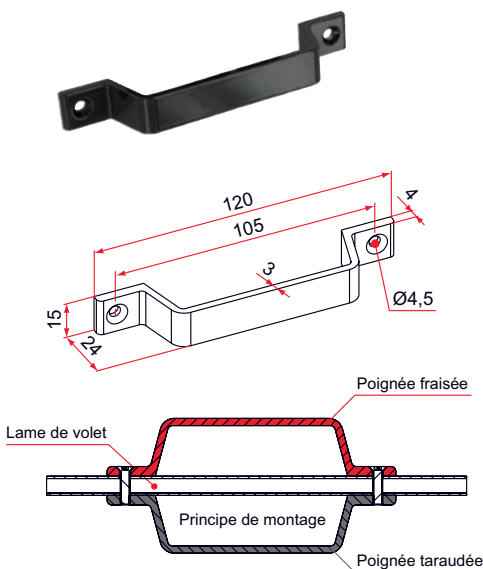

- En aluminium
- Montage en applique par vis M4 (non fournies)
- Poignée fraisée pour fixation en applique sur la lame finale
- Permet la manoeuvre manuelle des tabliers de volets roulants à tirage direct depuis l'intérieur comme l'extérieur

Référence	Finition	Gencod 3661598		
AJ392001	9005-80%	03694 8	50	7
AJ391001	9016-80%	00176 2	50	7
AJ315001	NCS 2005 Y40R (beige)-80%	01196 9	50	7
AJ380001	8019-80%	00174 8	50	7
AJ381001	8003-80%	03809 6	50	7
AJ310001	7035-80%	00172 4	50	7
AJ3XX001	multi-RAL	02244 6	1	21

■ **Poignée taraudée**

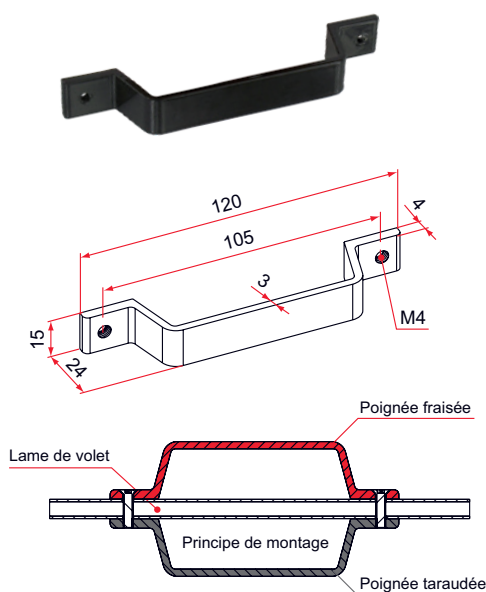

- En aluminium
- Montage en applique par vis M4 (non fournies)
- Poignée taraudée pour fixation en applique sur la lame finale
- Permet la manoeuvre manuelle des tabliers de volets roulants à tirage direct depuis l'intérieur comme l'extérieur

Référence	Finition	Gencod 3661598		
AJ392002	9005-80%	03693 1	50	7
AJ391002	9016-80%	00177 9	50	7
AJ315002	NCS 2005 Y40R (beige)-80%	01197 6	50	7
AJ380002	8019-80%	00175 5	50	7
AJ381002	8003-80%	03810 2	50	7
AJ310002	7035-80%	00173 1	50	7
AJ3XX002	multi-RAL	02245 3	1	21

Verrou manuel

■ Verrou manuel

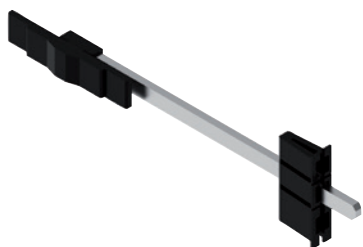

- Bouton de manoeuvre à clipser sur le pêne masquant totalement, une fois monté, le fraisage (9x25 mm) à effectuer sur la lame
- Embout de guidage à monter à l'extrémité de la lame (épaisseur intérieure 5 à 7 mm), recoupable en hauteur selon cloisons intérieures
- Pour commande déportée (chassis fixes)

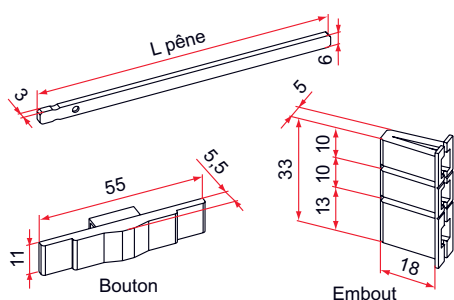

Référence	L pêne	Finition pêne	Couleur embout	Gencod 3661598		
AJ592003	105	anodisé	noir	00186 1	1	7
AJ592001	135	anodisé	noir	00184 7	50	7
AJ592002	600	anodisé	noir	00185 4	100	7



Bâton de tirage

■ Bâton de tirage

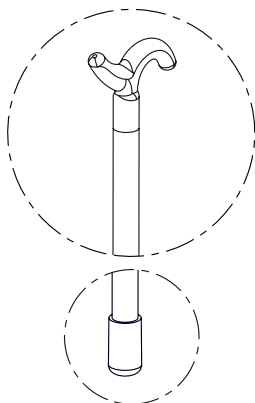

- Bâton en aluminium : Ø12 mm
- Crochet en composite

Référence	L	Finition	Gencod 3661598		
AJ100001	1000	gris	00165 6	50	7
AJ100002	1500	gris	00166 3	50	7



Tringle - 20x4

■ Tringle - 20x4 - acier

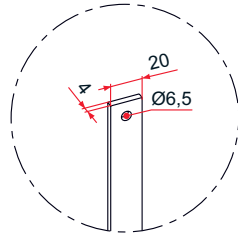

- Percée Ø6,5 aux 2 extrêmités
- Recoupable

Référence	L	Finition	Gencod 3661598		
CE112006	2100	Zn	00240 0	5	7
CE112007	2250	Zn	00241 7	5	7
CE112008	2500	Zn	00242 4	5	7

■ Tringle - 20x4 - aluminium

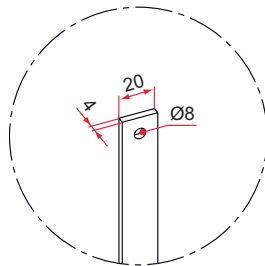

- Forme en demi-lune
- Percée aux 2 extrêmités
- Recoupable

Référence	L	Finition	Gencod 3661598		
CA310004	1200	anodisé	00230 1	1	7
CA310005	1500	anodisé	04129 4	1	7

