

# Penture **INTERMÉDIAIRE NŒUD EXTRUDÉ** en ALUMINIUM



À commander chez **BURGAUD SAS**  
 Rue des Paludiers - Z.I. Les Mares  
 F-85270 Saint-Hilaire-de-Riez  
 E-mail : contact@idspe.tech  
 Tél : 02.51.55.12.16 / Fax : 02.51.54.62.01

Votre demande :

- Bon de commande  
 Devis

Société : \_\_\_\_\_ Code client : \_\_\_\_\_  
 Contact : \_\_\_\_\_ Réf.commande : \_\_\_\_\_  
 E-mail : \_\_\_\_\_ Réf.chantier : \_\_\_\_\_

## ÉTAPE 1 : Configurez votre produit ( ⚠ 1 fiche produit par article)

### SECTION

35x4



### PERÇAGE

- Par défaut  $\varnothing 7,5$  mm  
 Trou carré  $\varnothing 6,5$  mm  
 Trou rond  $\varnothing 5,2$  mm  
 Non percé  
 Autre (nous consulter)



### DIMENSION, ENTRAXE et TROU

- H = 150 (E = 100)  
 H = 200 (E = 100)  
 H = 300 (E = 200)

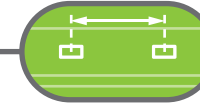

Autre H (maxi 400mm) \_\_\_\_\_ mm  
 Nombre de trous \_\_\_\_\_  
 Entraxe fixe (E) \_\_\_\_\_ mm

### Ø DE L'ŒIL

Ø14 mm (axe fourni)

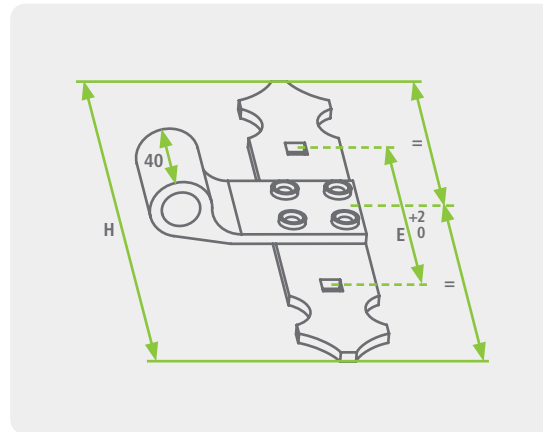

### EXTRÉMITÉ

- Par défaut



### COUDAGE (Contraintes dimensionnelles indicatives nécessitant une validation par nos services.)

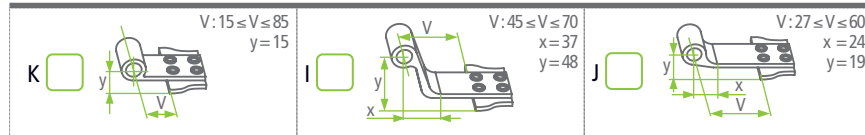

Contraintes dimensionnelles : V = \_\_\_\_\_ mm ⚠ La cote y est comprise entre l'axe du noeud et le dessous de la penture.

## ÉTAPE 2 : Souhaitez-vous une contre-penture?

- Oui - Épaisseur : 3 mm  
 - Entraxe et perçage :  
 Non identiques à votre penture

## ÉTAPE 3 : Finalisez votre produit

- Brut  
 Poudré  
 Noir N9005 SAT (30%)  
 Blanc B9016 BRI (80%)  
 Multi-RAL \_\_\_\_\_  
 Satiné (30%) ou  Brillant (80%)

QTÉ \_\_\_\_\_ Unité(s)  
 DÉLAIS \_\_\_\_\_

Cachet et signature du client

Réf. qualité : ERQ-ADV-014 | date de création : 03/04/17 | date de révision : 29/08/22 | Rév D  
 Ne pouvant connaître avec exactitude les conditions d'utilisation et de montage du produit spécial demandé, BURGAUD SAS se désengage de toute responsabilité concernant la tenue mécanique du produit demandé sur ce bon de commande.