

BUTÉE en ALUMINIUM

IDSPÉ

Votre demande :

- Bon de commande
 Devis

Société : _____

Contact : _____

E-mail : _____

Code client : _____

Réf.commande : _____

Réf.chantier : _____

À commander chez BURGAUD SAS
Rue des Paludiers - Z.I. Les Mares
F-85270 Saint-Hilaire-de-Riez
E-mail : contact@idspe.tech
Tél : 02.51.55.12.16 / Fax : 02.51.54.62.01

ÉTAPE 1 : Configurez votre produit (⚠ 1 fiche produit par article)

SECTION

25x4





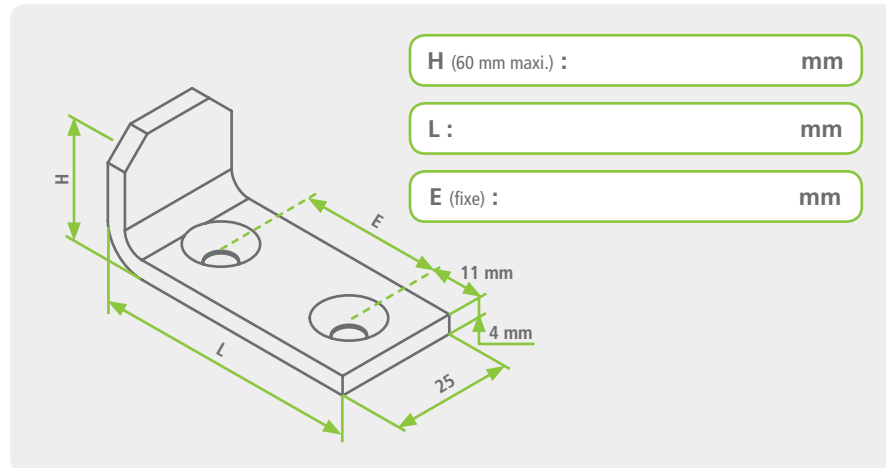

PERÇAGE et TROU

- Par défaut Ø5,2 mm
 Trou rond Ø6,5 mm
 Fraisé par défaut
 Non fraisé
- 2 trous par défaut
 Autre _____ trous



ÉTAPE 2 :
Finalisez
votre produit

-  Brut
-  Poudré
-  Noir N9005 SAT (30%)
-  Blanc B9016 BRI (80%)
-  Multi-RAL _____
- Satiné (30%) ou Brillant (80%)

QTÉ



Unité(s)

DÉLAIS



Cachet et signature du client