

Les applications possibles sont :

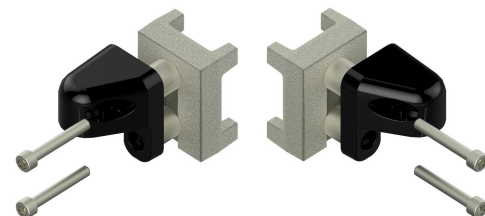

Portails battants



Caractéristiques

- Oreille en aluminium
- Entretoises et insert aluminium brut
- Bague anti-friction en composite Ø12

Astuce

- Les oreilles à visser avec leurs inserts de fixation sont spécifiques à certains profilés à cadre intégré du marché, (nous consulter). Pour une bonne tenue de cette articulation sur le vantail, il est impératif de monter ces oreilles avec un insert dans le cadre intégré.

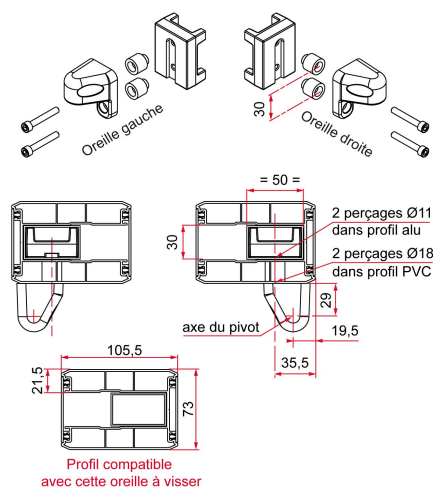

Les applications possibles sont :



Portails battants

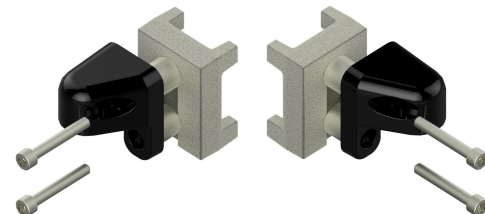

Référence	Oreille	Finition	GENCOD 3661598	Condit. par	Délai j
NE692206	gauche	9005-80%	04396 0	1	14
NE691206	gauche	9016-80%	04395 3	1	14
NE625206	gauche	1015-80%	04397 7	1	14
NE619206	gauche	brut	04394 6	1	7
NE692106	droite	9005-80%	04392 2	1	14
NE691106	droite	9016-80%	04391 5	1	14
NE625106	droite	1015-80%	04393 9	1	14
NE619106	droite	brut	04390 8	1	7

 Multi-RAL : préciser votre couleur à la commande (<https://www.couleursral.fr/ral-classic>)