

Les applications possibles sont :

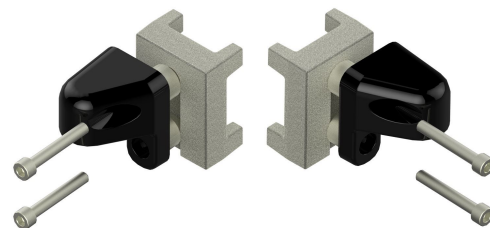

Portails battants



Caractéristiques

- Oreille en aluminium
- Entretoises et insert aluminium brut
- Bague anti-friction en composite Ø12



Astuce

- Les oreilles à visser avec leurs inserts de fixation sont spécifiques à certains profilés à cadre intégré du marché, (nous consulter). Pour une bonne tenue de cette articulation sur le vantail, il est impératif de monter ces oreilles avec un insert dans le cadre intégré.

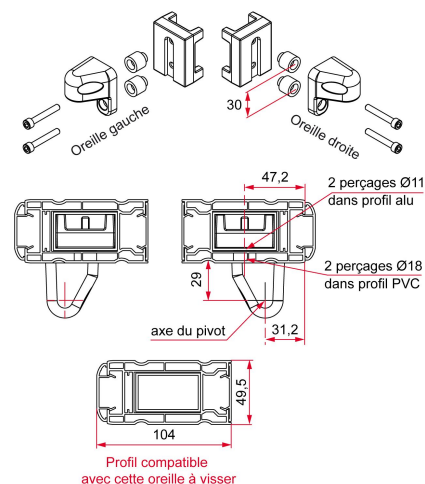

Produits à commander chez :
 TIRARD SAS 16, Avenue du Vimeu Vert Z.A. du Vimeu Industriel 80210
 FEUQUIERES-EN-VIMEU
 email : commande@tirard-burgaud.com

Les applications possibles sont :



Portails battants

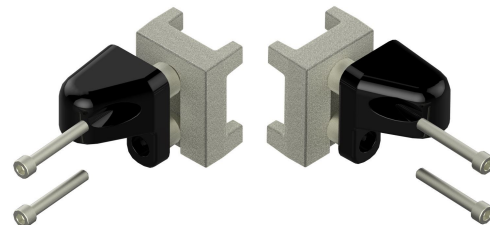

Référence	Oreille	Finition	GENCOD 3661598	Condit. par	Délai j
NE692207	gauche	9005-80%	04702 9	1	14
NE691207	gauche	9016-80%	04703 6	1	14
NE619207	gauche	brut	04701 2	1	7
NE692107	droite	9005-80%	04705 0	1	14
NE691107	droite	9016-80%	04706 7	1	14
NE619107	droite	brut	04704 3	1	7

Multi-RAL : préciser votre couleur à la commande (<https://www.couleursral.fr/ral-classic>)