

Les applications possibles sont :

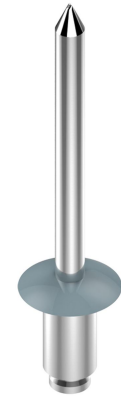

Volets battants PVC et aluminium



Caractéristiques

- Corps en aluminium
- Clou brut
- Epaisseur à sertir : 3 à 6 mm



Astuce

- La finition du clou "brut" préservera le nez de sertissage de vos machines. Pensez-y.

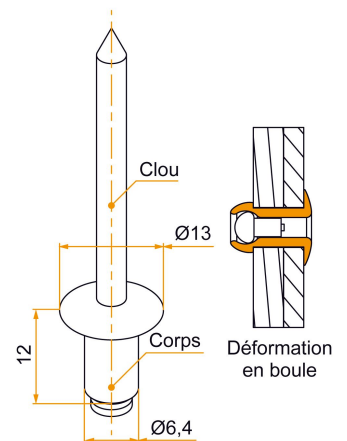

Produits à commander chez :
BURGAUD SAS 147, rue des Paludiers Z.I. des Mares 85270 SAINT-HILAIRE-DE-RIEZ
email : commande@tirard-burgaud.com

Les applications possibles sont :



Volets battants PVC et aluminium



Référence	Finition	Finition du clou	GENCOD 3565920	Condit. par	Délai j
VIU008RAL		brut	21286 7	50	14

Multi-RAL : préciser votre couleur à la commande (<https://www.couleursral.fr/ral-classic>)